

Ficha técnica :

2200 R



Capacities		Métrico	Imperial
Rated Operating Capacity		998 kg	2200 lbs
Rated Operating Capacity with Optional Counterweight		1075 kg	2370 lbs
Unladen weight		3620 kg	7981 lbs
Weight and dimensions			
Overall Operating Height - Fully Raised	h27	4089 mm	160.984 in
Height to Hinge Pin - Fully Raised	h28	3124 mm	122.992 in
Overall Height to Top of Rops	h17	2057 mm	80.984 in
Dump angle at full height	a5	40 °	40 °
Dump height	h29	2388 mm	94.016 in
Overall length with bucket	l16	3467 mm	136.496 in
Dump reach at full height		686 mm	27.008 in
Rollback at ground		28 °	28 °
Seat to ground height	h30	1016 mm	40 in
Wheelbase	y	1092 mm	42.992 in
Overall width less bucket	b1	1664 mm	65.512 in
Bucket Width	e1	1778 mm	70 in
Ground clearance	m4	203 mm	666 ft
Overall length - Less Bucket	l2	2667 mm	105 in
Departure angle	a2	25 °	25 °
Clearance Circle - Rear	wa1	1524 mm	60 in
Performances			
Travel speed (unladen)		12.9 km/h	8 mph
Travel Speed with Two-Speed Option - Maximum		19.2 km/h	11.9 mph
Wheels			
Standard tyres		12.00x16.5 HD	12.00x16.5 HD
Engine			
Engine brand		Yanmar	Yanmar
Engine model		4TNV88CT-NMS	4TNV88CT-NMS
Gross Power (kW)		53.7 kW	53.7 kW
Net Power (kW)		52.7 kW	52.7 kW
Max. torque / Engine rotation		294 Nm/m / 2500 tr/min	294 Nm/m / 2500 tr/min
Battery		12 V	12 V
Starter (kW)		3 kW	3 kW
Hydraulics			
Auxiliary hydraulics		90 l/min	90 l/min
Auxiliary Hydraulic Pressure		228 Bar	16 PSI
High-Flow Auxiliary Hydraulics - Option (L/min)		132.5 l/min	132.5 l/min
High-Flow Auxiliary Hydraulics Pressure - Option		221 Bar	15 PSI
Tank capacities			
Fuel tank		68.10 l	14.98 gal
Reservoir Capacity Hydraulics		30.30 l	6.67 gal
Displacement		3.30 l	0.73 gal
Noise and vibration			
Environmental noise (LwA)		101 dB(A)	101 dB(A)
Noise at driving position (LpA)		85 dB(A)	85 dB(A)
Whole-Body Vibration (ISO 2631-1)		<0.96 m/s ²	<0.96 m/s ²
Vibration to whole hand/arm		<1.50 m/s ²	<1.50 m/s ²

Esquemas dimensionais

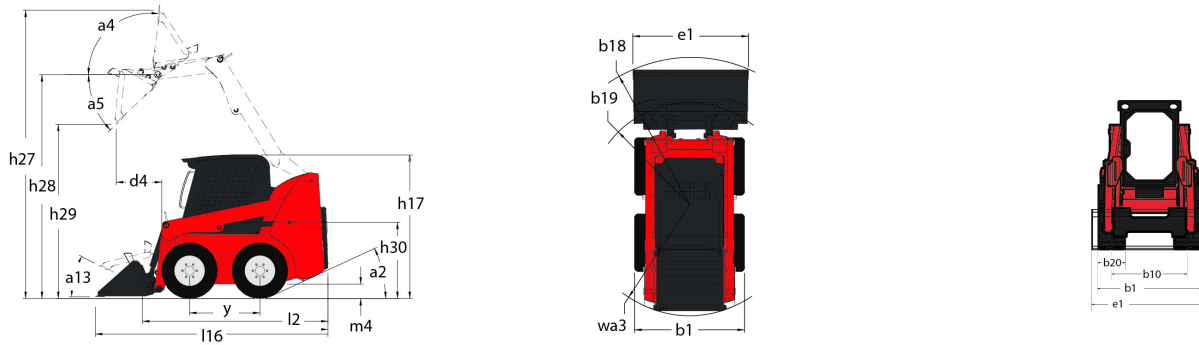

Equipamentos

Hydrostatic Drive - Servo	Série
Integral Access Plate (removable)	Série
Selectable Self-Leveling Hydraulic Lift Action 4	Opcional
Lifting function	
All-Tach® Attachment Mounting System	Série
Auxiliary Hydraulics	Série
Power-A-Tach® Attachment Mounting System	Opcional
Lighting	
Work Lights - Front and Rear	Série
Motorization/Power	
Engine Auto-Shutdown System	Série
Engine Block Heater	Opcional
Turbo-Charged Engine	Série
Two-Speed Drive	Opcional
Operator station	
Adjustable Arm Rests / Control Towers 1	Série
Air conditioning with manual adjustment	Opcional
Air suspension seat	Opcional
Cab Enclosure	Opcional
Dual-Hand Controls	Opcional
Foot and Hand Throttles 2	Série
Gehl T-Bar Controls	Opcional
Hand/Foot Controls	Opcional
Heating	Opcional
High-Back Adjustable Seat	Série
Horn	Série
Joystick controls	Opcional
ROPS/FOPS Level III Overhead Guard	Série
Sound Reduction Material	Série
Suspension Seat - Mechanical	Opcional
Safety	
Anti-Vandalism Protection	Série
Back-Up Alarm	Opcional
Brake Control (Auto / Manual)	Série
Hydraloc™ Safety System	Série
Lift Arm Support Device	Série

Safety	
Operator Restraint Bar	Série
Secondary functions	
Counterweight	Opcional
Full Instrumentation	Série
Hydraglide™ Ride Control 3	Opcional



Siège Social

430 rue de l'Aubinière - 44150 Ancenis Cedex - France

Tel: +33(0)2 40 09 10 11 - Fax: +33 (0)2 40 09 10 97

www.manitou.com



Esta publicação apresenta uma descrição das versões e possibilidades de configuração dos produtos Manitou que podem possuir equipamentos diferentes. Os equipamentos apresentados nesta brochura podem ser de série, em opção ou não estarem disponíveis conforme as versões. A Manitou reserva o direito de modificar, em qualquer momento e sem pré-aviso, as especificações descritas e representadas. As especificações referidas não comprometem o fabricante. Para mais informações, contactar o seu concessionário Manitou. Documento não contratual. Apresentação de produtos não contratual. Lista de especificações não exaustiva. Os logótipos, assim como a identidade visual da empresa, são propriedade da Manitou e não podem ser utilizados sem autorização. Todos os direitos reservados. As fotografias e os esquemas contidos na presente brochura só são fornecidos para fins de consulta e a título indicativo. MANITOU BF SA – Sociedade anónima com conselho de administração - Capital social: 39 668 399 euros - 857 802 508 RCS Nantes