

Ficha técnica :

1900 R



Capacities		Métrico	Imperial
Rated Operating Capacity		862 kg	1900 lbs
Rated Operating Capacity with Optional Counterweight		957 kg	2110 lbs
Unladen weight		3121 kg	6881 lbs
Weight and dimensions			
Overall Operating Height - Fully Raised	h27	4013 mm	157.992 in
Height to Hinge Pin - Fully Raised	h28	3061 mm	120.512 in
Overall Height to Top of ROPS	h17	2032 mm	80 in
Dump angle at full height	a5	42 °	42 °
Dump height	h29	2311 mm	90.984 in
Overall length with bucket	l16	3226 mm	127.008 in
Dump reach at full height		572 mm	22.52 in
Rollback at ground		26 °	26 °
Seat to ground height	h30	991 mm	39.016 in
Wheelbase	y	1067 mm	42.008 in
Overall width less bucket	b1	1638 mm	64.488 in
Bucket Width	e1	1676 mm	65.984 in
Ground clearance	m4	165 mm	6.496 in
Overall length - Less Bucket	l2	2388 mm	94.016 in
Departure angle	a2	25 °	25 °
Clearance Circle - Rear	wa1	1486 mm	58.504 in
Performances			
Travel speed (unladen)		12.1 km/h	7.5 mph
Travel Speed with Two-Speed Option - Maximum		20.1 km/h	12.5 mph
Wheels			
Standard tyres		10.00x16.5 HD	10.00x16.5 HD
Engine			
Engine brand		Yanmar	Yanmar
Engine model		4TNV98C-NMS	4TNV98C-NMS
Gross Power (kW)		51.7 kW	51.7 kW
Net Power (kW)		51 kW	51 kW
Max. torque / Engine rotation		241 Nm / 2500 rpm	241 Nm / 2500 rpm
Battery		12 V	12 V
Starter (kW)		3 kW	3 kW
Hydraulics			
Auxiliary hydraulics		70.1 l/min	70.1 l/min
Auxiliary Hydraulic Pressure		207 Bar	14 PSI
High-Flow Auxiliary Hydraulics - Option		119 l/min	119 l/min
High-Flow Auxiliary Hydraulics Pressure - Option		200 Bar	14 PSI
Tank capacities			
Fuel tank		62.50 l	16.51 US gal
Reservoir Capacity Hydraulics		30.30 l	8.01 US gal
Displacement		3.30 l	0.87 US gal
Noise and vibration			
Environmental noise (LwA)		101 dB(A)	101 dB(A)
Noise at driving position (LpA)		85 dB(A)	85 dB(A)
Whole-Body Vibration (ISO 2631-1)		<0.80 m/s ²	<0.80 m/s ²
Vibration to whole hand/arm		<1.30 m/s ²	<1.30 m/s ²

Esquemas dimensionais

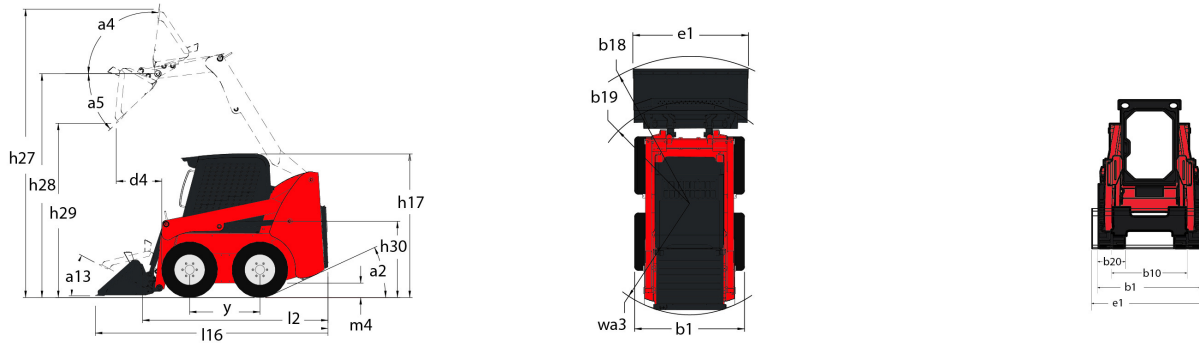

Equipamentos

Hydrostatic Drive - Servo	Série
Integral Access Plate (removable)	Série
Selectable Self-Leveling Hydraulic Lift Action 4	Opcional
Lifting function	
All-Tach® Attachment Mounting System	Série
Auxiliary Hydraulics	Série
High-Flow Auxiliary Hydraulics	Opcional
Power-A-Tach® Attachment Mounting System	Opcional
Lighting	
Work Lights - Front and Rear	Série
Motorization/Power	
Engine Auto-Shutdown System	Série
Engine Block Heater	Opcional
Two-Speed Drive	Opcional
Operator station	
Adjustable Arm Rests / Control Towers 1	Série
Air conditioning with manual adjustment	Opcional
Air suspension seat	Opcional
Cab Enclosure	Opcional
Dual-Hand Controls	Opcional
Foot and Hand Throttles 2	Série
Gehl T-Bar Controls	Opcional
Hand/Foot Controls	Opcional
Heating	Opcional
High-Back Adjustable Seat	Série
Horn	Série
Joystick controls	Opcional
ROPS/FOPS Level II Overhead Guard	Série
Sound Reduction Material	Série
Suspension Seat - Mechanical	Opcional
Safety	
Anti-Vandalism Protection	Série
Back-Up Alarm	Opcional
Brake Control (Auto / Manual)	Série
Hydraloc™ Safety System	Série
Lift Arm Support Device	Série
Operator Restraint Bar	Série
Secondary functions	

Secondary functions
Counterweight
Full Instrumentation
Hydraglide™ Ride Control 3

Opcional
Série
Opcional



Siège Social
430 rue de l'Aubinière - 44150 Ancenis Cedex - France
Tel: +33(0)2 40 09 10 11 - Fax: +33 (0)2 40 09 10 97
www.manitou.com



Esta publicação apresenta uma descrição das versões e possibilidades de configuração dos produtos Manitou que podem possuir equipamentos diferentes. Os equipamentos apresentados nesta brochura podem ser de série, em opção ou não estarem disponíveis conforme as versões. A Manitou reserva o direito de modificar, em qualquer momento e sem pré-aviso, as especificações descritas e representadas. As especificações referidas não comprometem o fabricante. Para mais informações, contactar o seu concessionário Manitou. Documento não contratual. Apresentação de produtos não contratual. Lista de especificações não exaustiva. Os logótipos, assim como a identidade visual da empresa, são propriedade da Manitou e não podem ser utilizados sem autorização. Todos os direitos reservados. As fotografias e os esquemas contidos na presente brochura só são fornecidos para fins de consulta e a título indicativo. MANITOU BF SA – Sociedade anónima com conselho de administração - Capital social: 39 668 399 euros - 857 802 508 RCS Nantes